

DW-DW VOX

AISI 304 الکتروپمپ های لجنکش مستغرق

الکتروپمپ های لجنکش مستغرق استنلس استیل AISI 304

کاربردها :

- تخلیه آب و فاضلاب های شهری و صنعتی
- زهکشی چاه ها و مخازن
- زهکشی آب های زیرزمینی
- انتقال سیالات حاوی ذرات معلق و ته نشین شده
- تخلیه فاضلاب
- انتقال آب فاضلاب (خدمات بهداشتی)
- تخلیه چاه های سرویس های بهداشتی



رنج راندمان

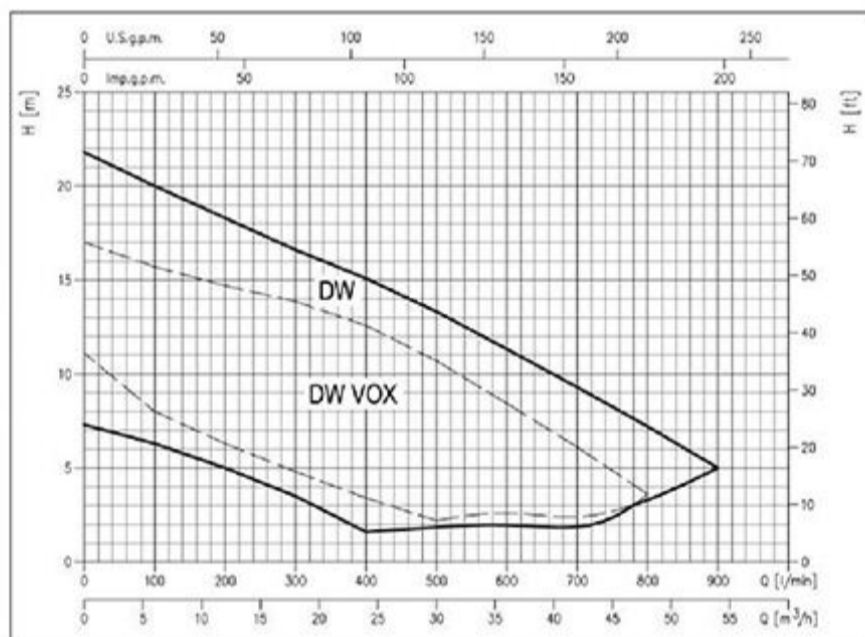

جزئیات فنی :

- مجهز به 10m کابل منبع تغذیه H07 RN-F
- قابل دسترس با یا بدون شناور
- مجهز به پروانه نوع تک کانال یا گرد و یا نوع فلنج دار

اطلاعات فنی :

- حداکثر عمق فرورفتگی : 7m
- حداکثر دمای مایع : 40°C
- حداکثر سایز ذرات قابل عبور : 50mm
- موتورهای غیرهمزمان ۲پل (۲۹۰۰ دور) خودمکش
- کلاس عایق بندی F
- کلاس محافظت IPX8
- 230V ±10%, 50Hz، ولتاژ تک فاز
- 400 ±10%, 50Hz، ولتاژ سه فاز ✓
- خازن رله ای توکار و محافظ حرارتی اتوماتیک اضافه بار برای موتور تک فاز
- مسئولیت نگهداری از مدل سه فاز بر عهده مصرف کننده است .

DW-DW VOX

- مدل سیم پیچ شده : خروجی 50 Ø ، خروجی G2
- مدل فلنج شده : خروجی 50 DN 50

جنس:

- بدنه پمپ ، پروانه ، روکش موتور ، دیسک سیل محفظه و روکش پمپ از جنس AISI 304
- شفت از جنس AISI 304
- ۲ مکانیکال سیل با محفظه روغن :
- ✓ مکانیکال سیل فوقانی از جنس کربن / سرامیک / NBR (سمت موتور)
- ✓ مکانیکال سیل پایینی از جنس Sic / Sic / NBR (سمت پمپ)
- ✓ جداساز از جنس چدن (فقط برای DW-DW VOX 300)

مدل های ویژه :

- مدل VOX (پروانه گرد)

لوازم یدکی :

- کیت ابزار چدنی DW - سیم پیچ شده 2"
- کیت ابزار استیل DW - سیم پیچ شده 2"
- کیت ابزار استیل DWF - فلنج شده DN50

کد شناسایی

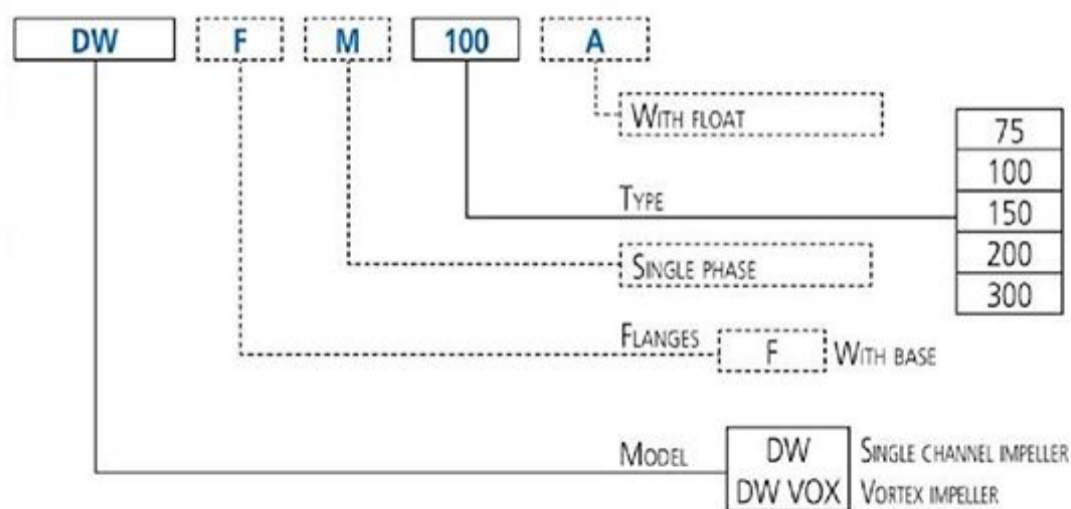

DW-DW VOX

منحنی های راندمان DW

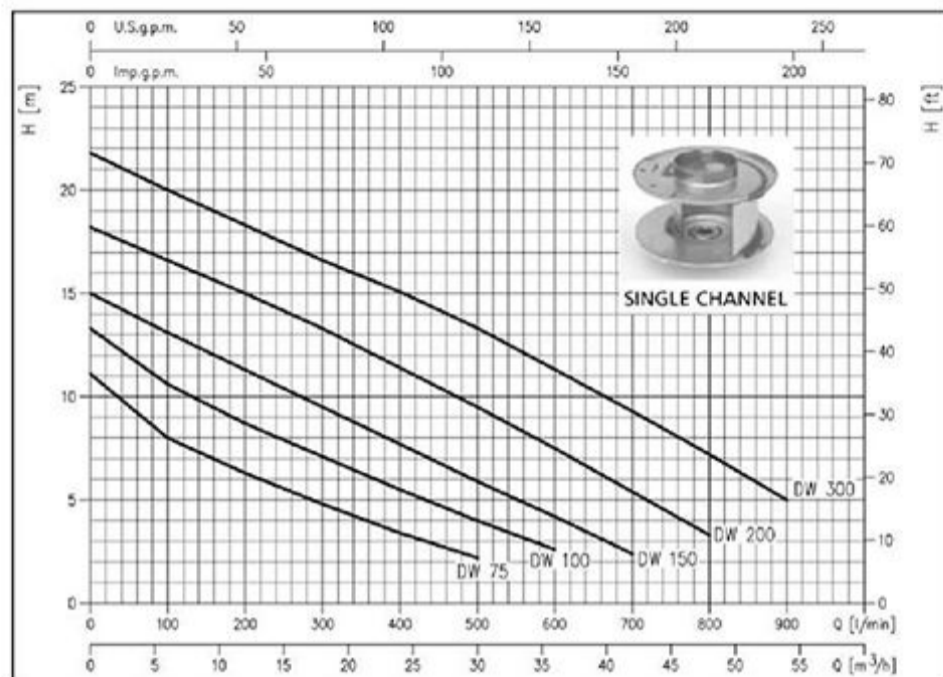

منحنی های راندمان DW VOX

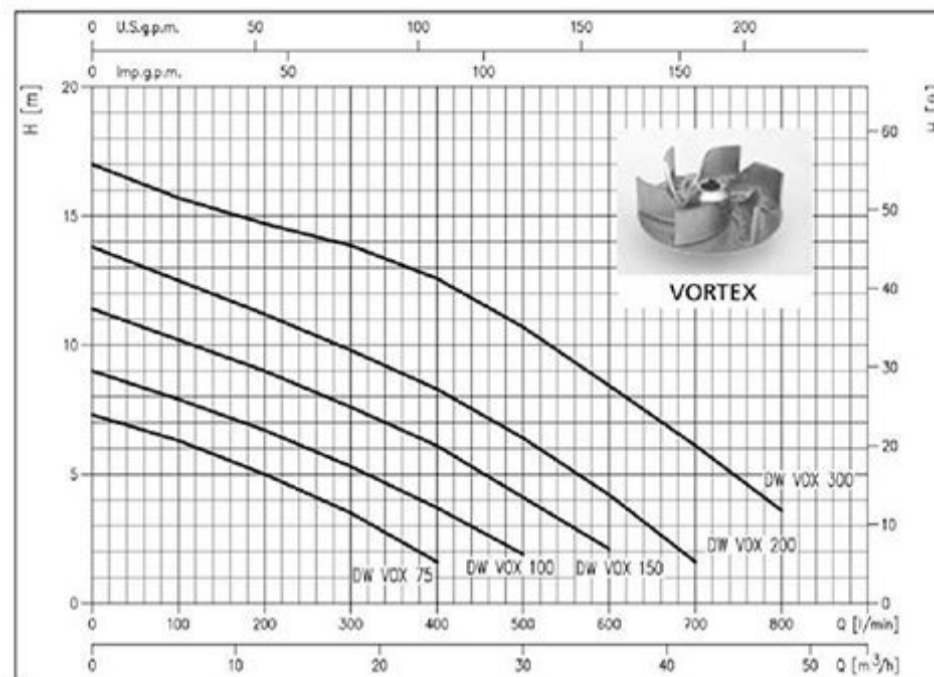

جدول راندمان

Model		P.		Capacitor		Absorbed Curr. [A]		Q=Flow rate									
Single phase 230V	Three phase 400V	[HP]	[kW]	μF	Vc	1~	3~	l/min m³/h	100	200	300	400	500	600	700	800	900
								H=Head [m]									
DW 75 M	DW 75	0,75	0,55	20	450	3,9	1,5	8,0	6,3	4,8	3,4	2,2	-	-	-	-	-
DW 100 M	DW 100	1	0,75	25	450	5,9	2,1	10,6	8,7	7,1	5,5	4,0	2,6	-	-	-	-
DW 150 M	DW 150	1,5	1,1	31,5	450	7,3	2,8	13,1	11,3	9,5	7,7	5,9	4,2	2,4	-	-	-
	DW 200	2	1,5	-	-	-	3,6	16,6	15,0	13,3	11,4	9,5	7,5	5,4	3,3	-	-
	DW 300	3	2,2	-	-	-	5	20,0	18,3	16,6	15,1	13,3	11,3	9,3	7,2	5,0	-
DW VOX 75 M	DW VOX 75	0,75	0,55	20	450	3,9	1,4	6,3	5,0	3,5	1,6	-	-	-	-	-	-
DW VOX 100 M	DW VOX 100	1	0,75	25	450	5,8	2,1	7,9	6,7	5,3	3,7	1,9	-	-	-	-	-
DW VOX 150 M	DW VOX 150	1,5	1,1	31,5	450	7,3	2,8	10,2	9,0	7,6	6,1	4,1	2,1	-	-	-	-
	DW VOX 200	2	1,5	-	-	-	3,3	12,5	11,2	9,8	8,3	6,4	4,2	1,6	-	-	-
	DW VOX 300	3	2,2	-	-	-	4,4	15,7	14,7	13,9	12,6	10,7	8,4	6,1	3,6	-	-

ابعاد DW-DW VOX

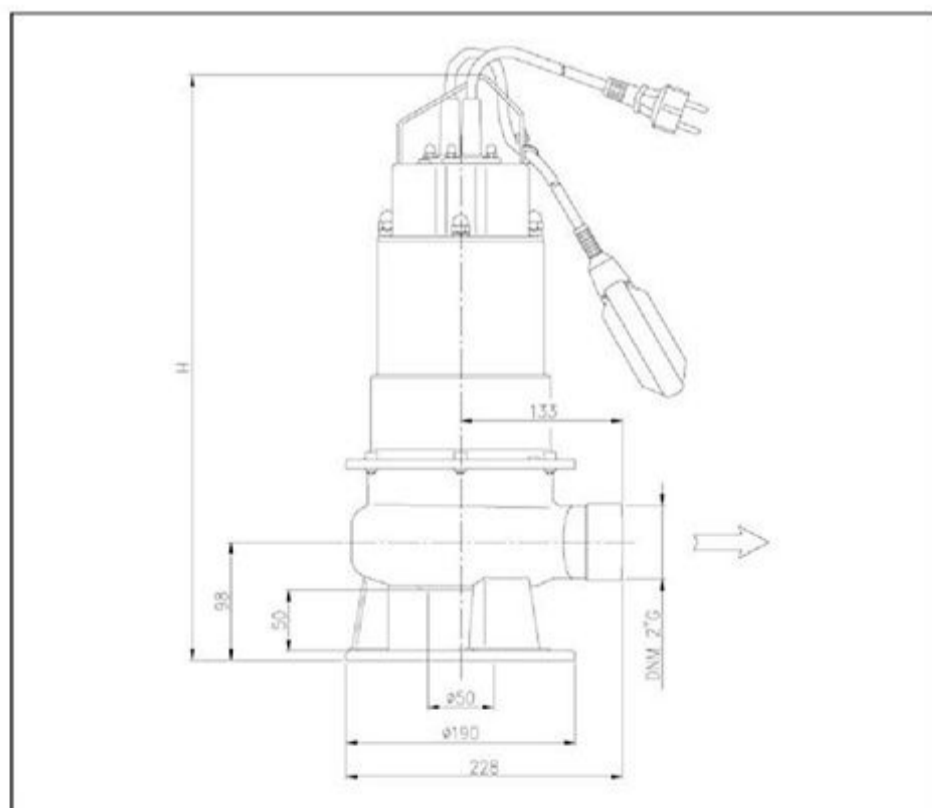

ابعاد DWF-DWF VOX

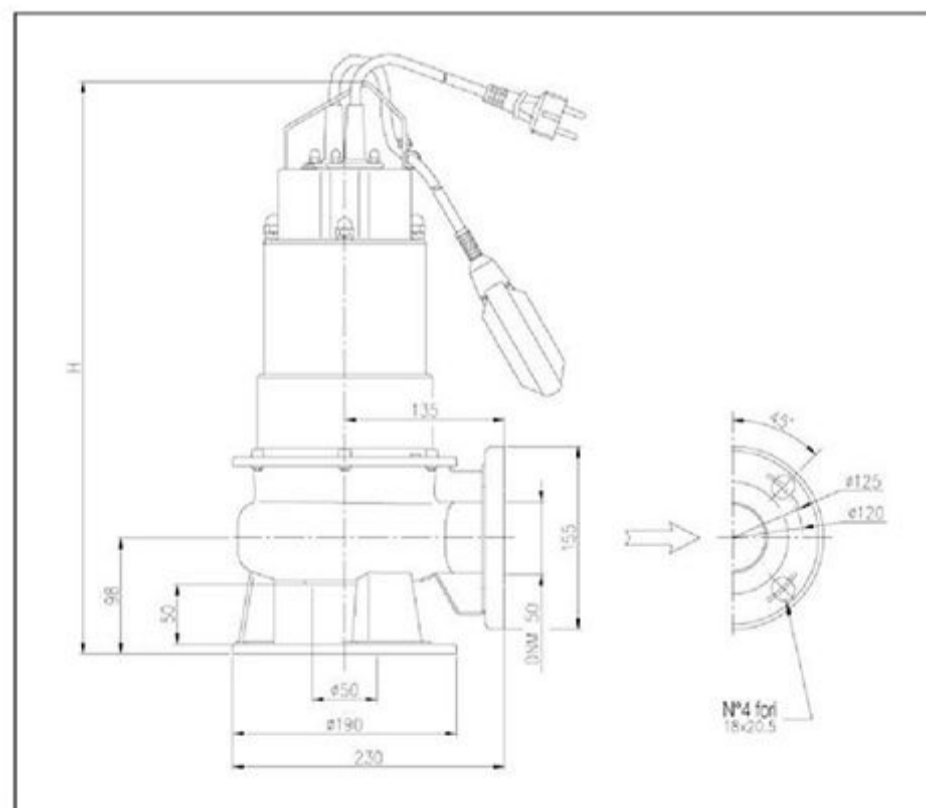

DW-DW VOX

ابعاد كيت كوپلنگ DW-DW VOX

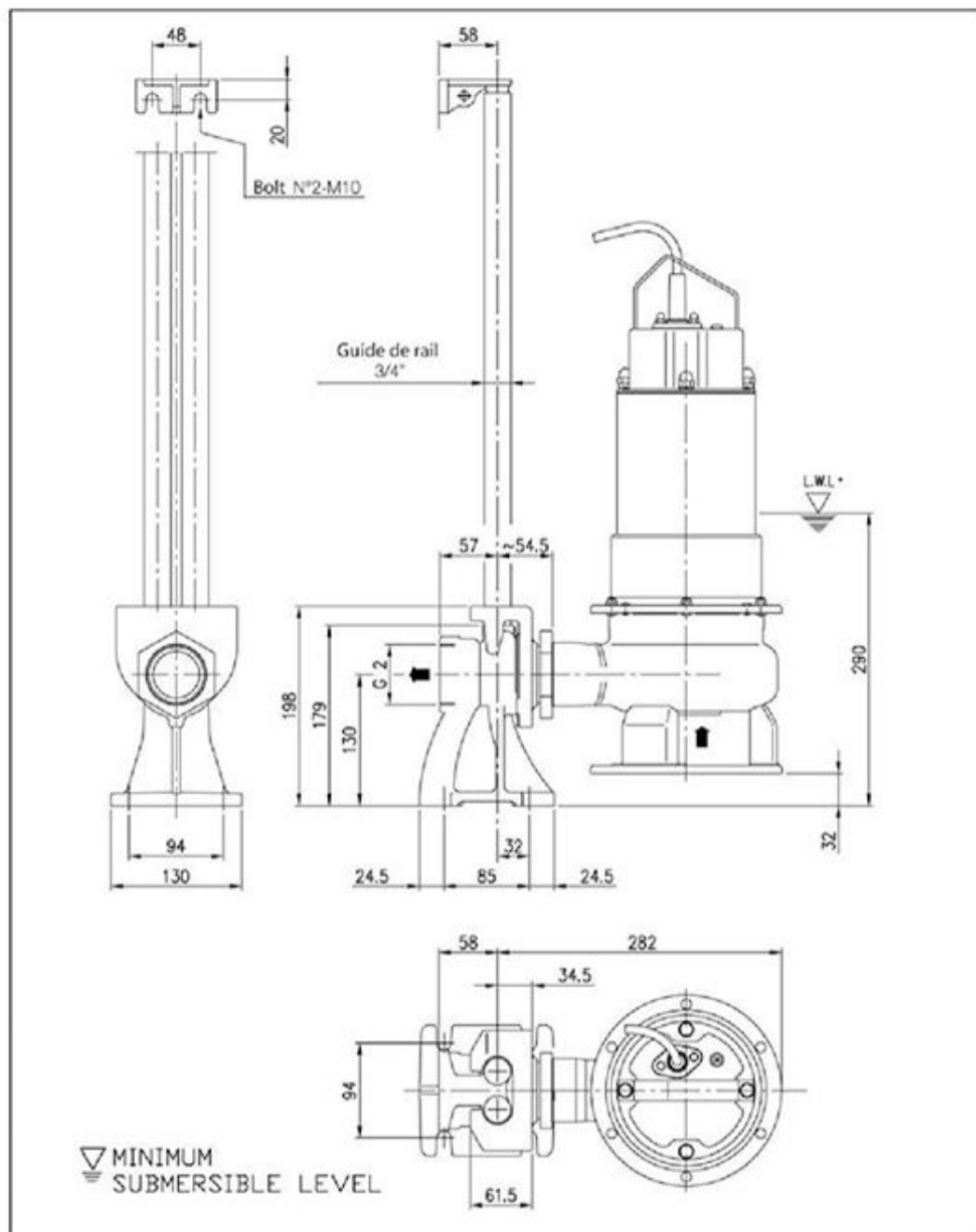

جدول ابعاد

Model		Dimensions [mm]		Weight [kg]	
		1~	H 3~	1~	3~
DW 75	DW VOX 75	486	486	16	15,4
DW 100	DW VOX 100	516	486	18	16,8
DW 150	DW VOX 150	516	516	19,4	18,6
DW 200	DW VOX 200	-	516	-	20
DW 300	DW VOX 300	-	546	-	25,8

Model		Dimensions [mm]		Weight [kg]	
		1~	H 3~	1~	3~
DWF 75	DW VOXF 75	486	486	16,8 (16,4)	16,2 (16)
DWF 100	DW VOXF 100	516	486	18,8 (18,4)	17,6 (17,2)
DWF 150	DW VOXF 150	516	516	20,2 (19,8)	19,4 (18,9)
DWF 200	DW VOXF 200	-	516	-	20,8 (20,4)
DWF 300	DW VOXF 300	-	546	-	26,6 (26,2)

DW-DW VOX

نصب

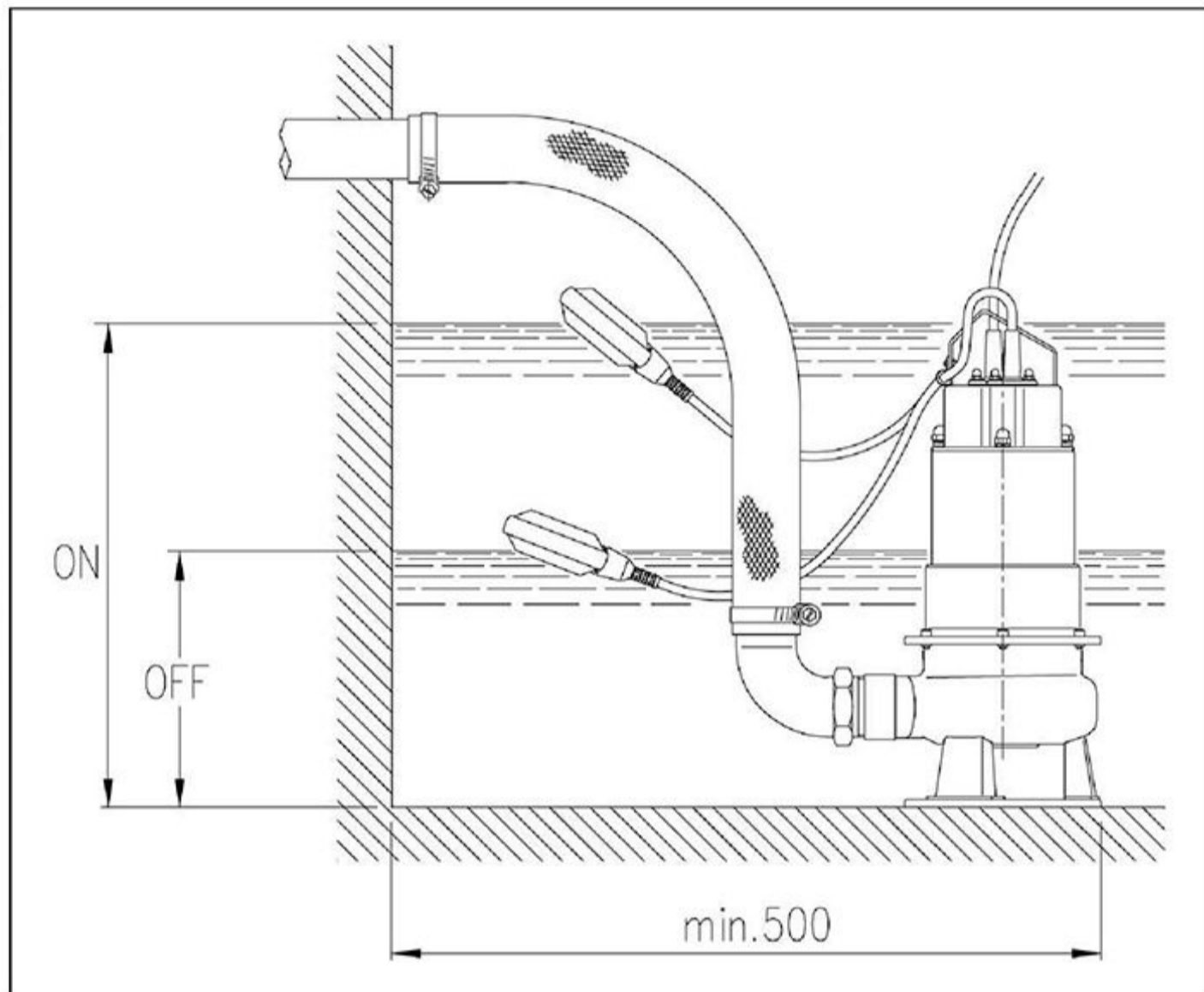

نمای برشی

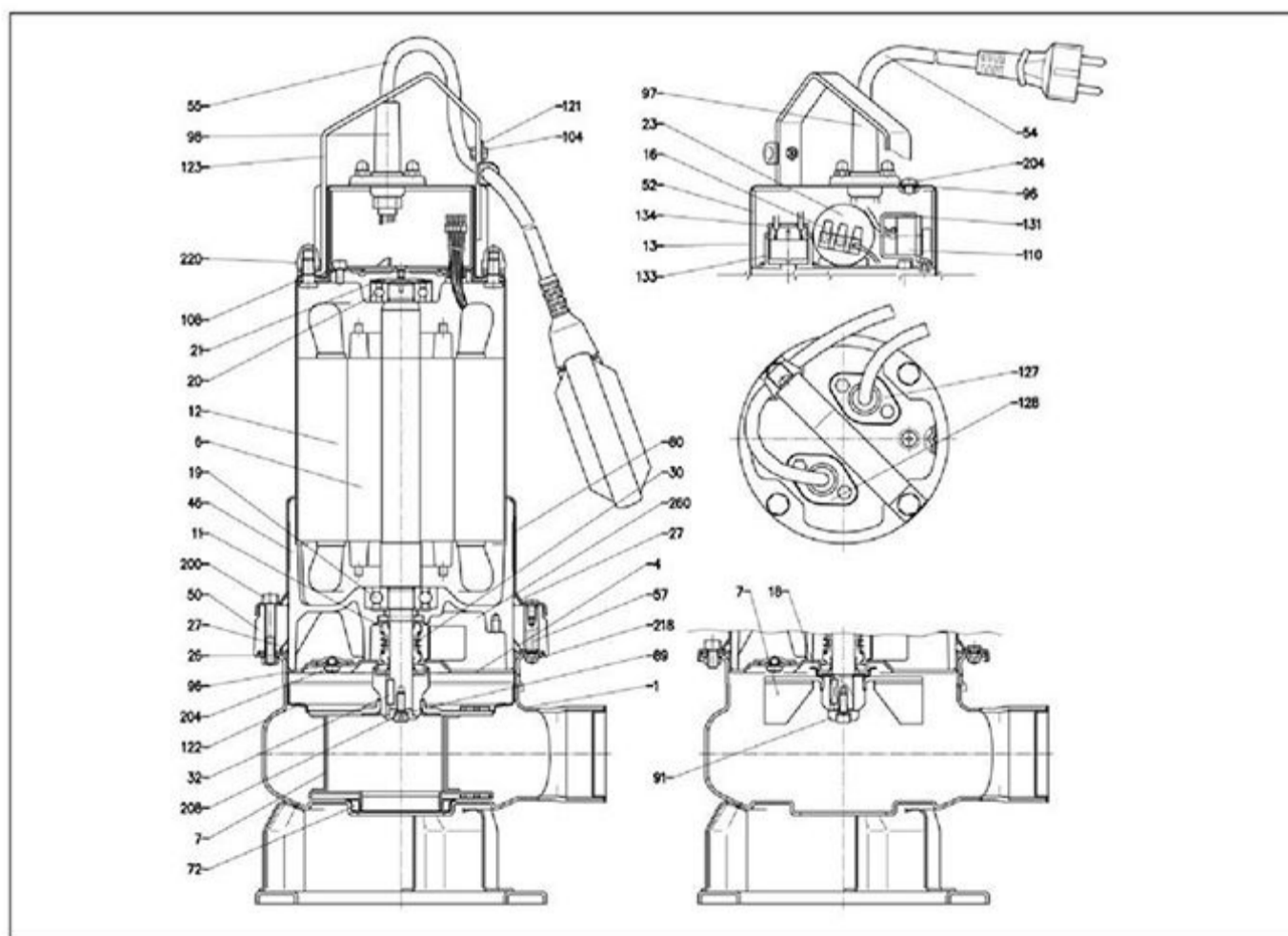

DW-DW VOX

جدول مواد

Ref.	Name	Material	Ref.	Name	Material
1	Pump body	AISI 304	57	Spacer [3]	AISI 304
4	Seal housing disc	AISI 304	72	Wear ring [5]	NBR
6	Rotor shaft	AISI 303	89	Washer	AISI 304
7	Impeller	AISI 304	91	Washer [1]	AISI 304
11	Pump side mechanical seal	SiC/SiC/NBR	96	O-Ring	NBR
11	Motor side mechanical seal	Carbon/Ceramic/NBR	97	Power supply cable	NBR
12	Pump body	-	98	Cable gland for float [4]	NBR
13	Motor cover	AISI 304	104	Float cable stay [4]	NBR
16	Terminal box	-	108	Motor cover gasket	NBR
18	Seal protection [1]	AISI 304	110	Motorprotector [2]	-
19	Pump side bearing	-	121	Supp. for float [4]	AISI 304
20	Motor side bearing	-	122	Impeller prot. ring [6]	AISI 304
21	Adjusting ring	Steel C70	123	Handle	AISI 304
23	Capacitor [2]	-	127	Cable connector	AISI 304
26	O-Ring	NBR	128	Connector [4]	AISI 304
27	O-Ring	NBR	131	Motorprotector support [7]	PA66 reinforced with fibreglass
27	O-Ring [3]	NBR	133	Motorprotector probe support [7]	Aluminium
30	Mechanical seal spacer	Brass	134	Motorprotector probe support lid [7]	PA6
32	Key	AISI 304	200	Screw	Steel A2 UNI 7323
46	Bearing support	G20	204	Screw	Steel A2 UNI 7323
50	Spacer [3]	G20	208	Screw	Steel A2 UNI 7323
52	Cap. box	PA66 reinforced with fibreglass	218	Nut	Steel A2 UNI 7323
54	Power supply cable	-	220	Nut	Steel A2 UNI 7323
55	Float [4]	-	260	Lubr. liquid	Oil

[1] Except DW-DW VOX 300
[2] For single phase only

[3] Only for DW-DW VOX 300
[4] For single phase without float only

[5] For DW only
[6] Except DW VOX 150,200 and 30

[7] For DW150 single phase only