

Submersible Sewage Electropumps in Cast Iron with Open Impeller (SSJ)

الکتروپمپ های لجن کش پروانه باز (تولید داخل با برند **ABB**)

موارد مصرف: پمپاژ سیالات با ذرات ریز (فیبرهای کوچک، تکه های ریز کاغذ، آب گل آلود و ...)
استحصال آب از چاهها، مصارف خانگی، صنعتی و ساختمانی، پرورش ماهی و آبزیان دریایی
امور زیست محیطی، آبیاری و زه کشی مزارع و باغات

2850
rpm

Nomenclature

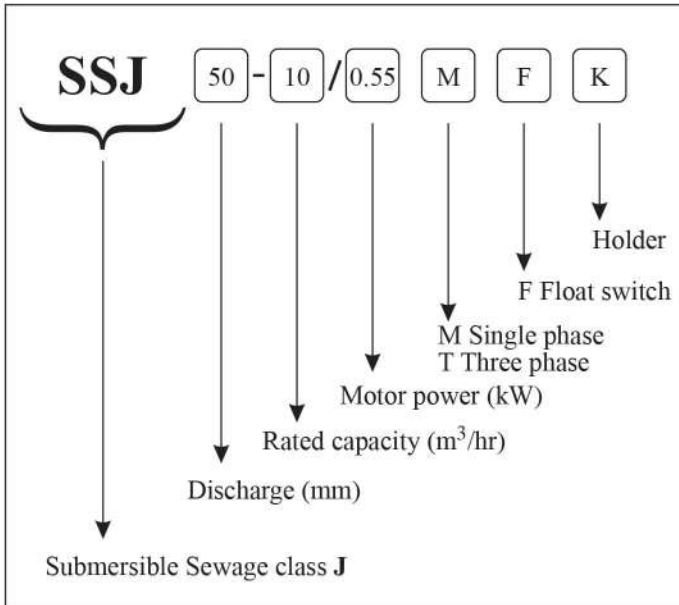

Pump schematic & Components

1	pump Casing
2	Impeller
3	Mechanical Seal
4	Lower Bearing
5	Motor
6	Motor Casing
7	motor Shaft
8	Upper Bearing
9	Capacitor(Only for Single Phase)
10	Discharge

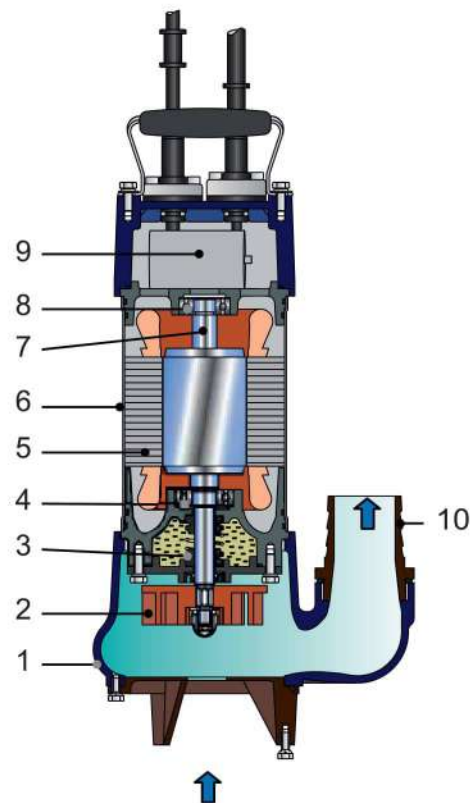

۰۲۶ - ۳۶۶ ۴۹ ۵۶۴

۰۲۶ - ۳۶۶ ۰۳ ۳۹۶



@avalsanat



۰۹۱۲ ۵۶ ۵۶ ۸۹۰



www.avvalsanat.com



avalsanat@gmail.com

Submersible Sewage Electropumps in Cast Iron with Open Impeller (SSJ)

الکتروپمپ های لجن کش پروانه باز (تولید داخل با برند ABB)

موارد مصرف: پمپاژ سیالات با ذرات ریز (فیبرهای کوچک، تکه های ریز کاغذ، آب گل آلود و ...)
استحصال آب از چاهها، مصارف خانگی، صنعتی و ساختمانی، پرورش ماهی و آبزیان دریایی
امور زیست محیطی، آبیاری و زه کشی مزارع و باغات

2850
rpm

Submersible Pumps	S Series
Specification: SSJ (Sewage Pump)	50 Hz

SSJ			
PUMP	Liquid Handled	Type of Liquid	Sewage
		Max. Temp. (°C)	40 ⁰
		Max. Solids Size (mm)	10, 40 or 45 (depends on the model)
		Max. density (kg/m ³)	1200
	Construction	Impeller	Semi-open vortex
		Shaft seal type	Oil lubricated, single spring double mechanical seal
	Connection	Discharge (mm)	DN 50
	Material	Casing	Cast Iron
		Impeller	Cast Iron
		Suction Cover	Galvanized Steel
		Shaft	Stainless Steel
		Motor frame	Stainless Steel
		fasteners	Stainless Steel
Accessories	Mechanical Seal	Carbon/Ceramic/NBR Impeller Side Carbon/Ceramic/NBR Motor Side	
	Standard	Discharge elbow, Float switch for Single phase	
Certificates		CE	
Motor	Type		Air filled dry submersible
	No. of poles		2
	Rotation Speed (r/min)		2850
	Insulation Class		F
	Protection Degree		IP 68
	Power Rating (kW)		0.55 - 1.1
	Frequency (Hz)		50 ± 5%
	Voltage (V)		220±10% for single phase & 380±10% for three phase
	Starting		DOL
	Over Load Protection		Built in
	Cable	material	H07RN-F
		length (m)	5
Bearings		Permanently lubricated sealed ball bearing	



۰۲۶ - ۳۶۶ ۴۹ ۵۶۴

۰۲۶ - ۳۶۶ ۰۳ ۳۹۶



@avalsanat



۰۹۱۲ ۵۶ ۵۶ ۸۹۰



www.avvalsanat.com



avalsanat@gmail.com

Submersible Sewage Electropumps in Cast Iron with Open Impeller (SSJ)

الکتروپمپ های لجن کش پروانه باز (تولید داخل با برند ABB)

موارد مصرف: پمپاژ سیالات با ذرات ریز (فیبرهای کوچک، تکه های ریز کاغذ، آب گل آلود و ...)
استحصال آب از چاهها، مصارف خانگی، صنعتی و ساختمانی، پرورش ماهی و آبزیان دریایی
امور زیست محیطی، آبیاری و زه کشی مزارع و باغات

2850
rpm

Performance Curves & Tables

Model		Motor		Q (lit/min)	0	100	150	200	250	300	350	400	450
Single Phase	Three Phase	HP	kW	Q (m ³ /hr)	0	6	9	12	15	18	21	24	27
SSJ 50-10/0.55 M F	-	0.75	0.55	H (m)	9.7	8.8	8.0	6.9	5.6	-	-	-	-
SSJ 50-9/0.55 M FK	-	0.75	0.55		10.2	8.6	7.3	5.9	-	-	-	-	-
SSJ 50-13/0.75 M F	SSJ 50-13/0.75 T	1.0	0.75		11.1	-	9.0	7.8	6.6	5.1	-	-	-
SSJ 50-16/0.75 M FK	SSJ 50-16/0.75 T K	1.0	0.75		15.0	-	-	9.1	7.5	5.1	-	-	-
SSJ 50-23/1.1 M F	SSJ 50-23/1.1 T	1.5	1.1		13.6	-	-	-	-	9.0	8.1	6.8	5.5

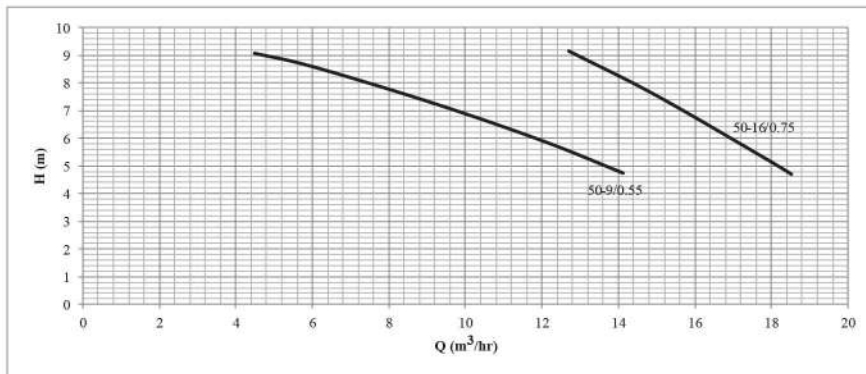
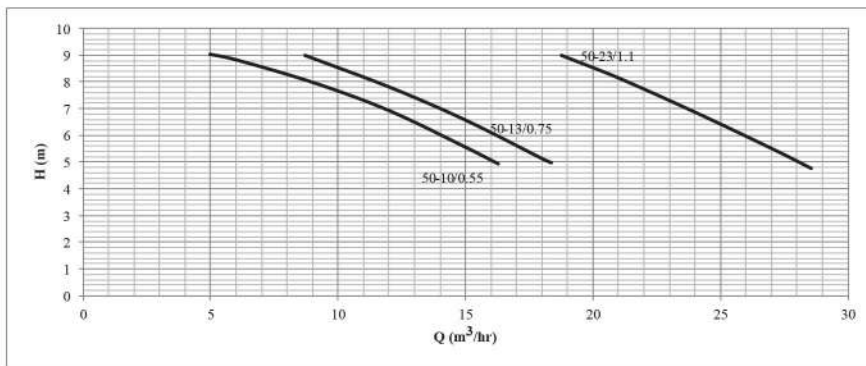

Dimensions & Weights

Model	Dim.(mm)					N.W. (kg)
	A	B	L0	H0	DN	
SSJ 50-13/0.75 T	220	460	79	67	50	17.5
SSJ 50-23/1.1 T	245	475	90	83	50	20
SSJ 50-10/0.55 M F	220	440	79	67	50	16
SSJ 50-13/0.75 M F	220	460	79	67	50	18
SSJ 50-23/1.1 M F	245	475	90	83	50	22
SSJ 50-9/0.55 M FK	225	435	80	89	50	16
SSJ 50-16/0.75 M FK	225	455	80	89	50	18
SSJ 50-16/0.75 T K	225	455	80	89	50	17.5

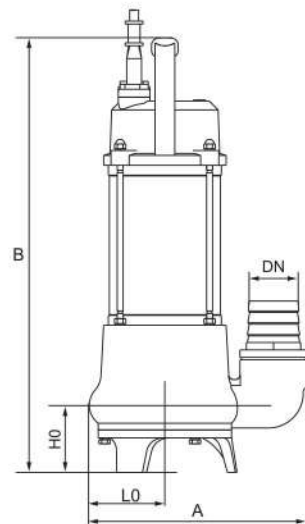

Submersible Sewage Electropumps in Cast Iron with Open Impeller (SSJ)

الکتروپمپ های لجن کش پروانه باز (تولید داخل با برند ABB)

موارد مصرف: پمپاژ سیالات با ذرات ریز (فیبرهای کوچک، تکه های ریز کاغذ، آب گل آلود و ...)
استحصال آب از چاهها، مصارف خانگی، صنعتی و ساختمانی، پرورش ماهی و آبزیان دریایی
امور زیست محیطی، آبیاری و زه کشی مزارع و باغات

2850
rpm

Details & Extra Information

Model	Power		Rate Current (A)	Solid Passage (mm)	Cable line (m)	Dim.mm (L×W×H)	G.W. (kg)
	kW	HP					
SSJ 50-13/0.75 T	0.75	1	2	40	5	260×190×500	18.5
SSJ 50-23/1.1 T	1	1.5	2.7	45	5	285×205×505	21
SSJ 50-10/0.55 M F	0.55	0.75	4.1	40	5	260×190×480	17
SSJ 50-13/0.75 M F	0.75	1	5.2	40	5	260×190×500	19
SSJ 50-23/1.1 M F	1.1	1.5	7.3	45	5	285×205×505	23
SSJ 50-9/0.55 M FK	0.55	0.75	4.1	10	5	260×190×450	17
SSJ 50-16/0.75 M FK	0.75	1	5.2	10	5	260×190×470	19
SSJ 50-16/0.75 T K	0.75	1	2	10	5	260×190×470	18.5



۰۲۶ - ۳۶۶ ۴۹ ۵۶۴

۰۲۶ - ۳۶۶ ۰۳ ۳۹۶



@avalsanat



۰۹۱۲ ۵۶ ۵۶ ۸۹۰



www.avvalsanat.com



avalsanat@gmail.com